

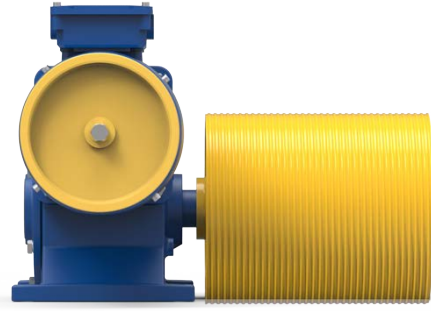

Montanari Giulio & C.

ARGANI E COMPONENTI PER ASCENSORI  
GEARS AND COMPONENTS FOR LIFTS

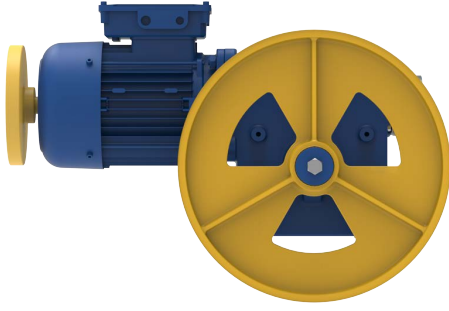

## M50 Monşarj Elektrik Bağlantıları ve Yağlama

Montanari monşarj motorlar standart yıldız bağlıdır 380V – 3Faz sağdaki bağlantı şeması tek hızlı VVVF motorlar için çizilmiştir. Yıldız bağlı ortak uçlar kutuda W2-U2-V2 olarak belirtilmiştir. Bu uçlara herhangi bir bağlantı yapmayınız. L1, L2, L3 uçlar trifaze bağlantı uçlarıdır.

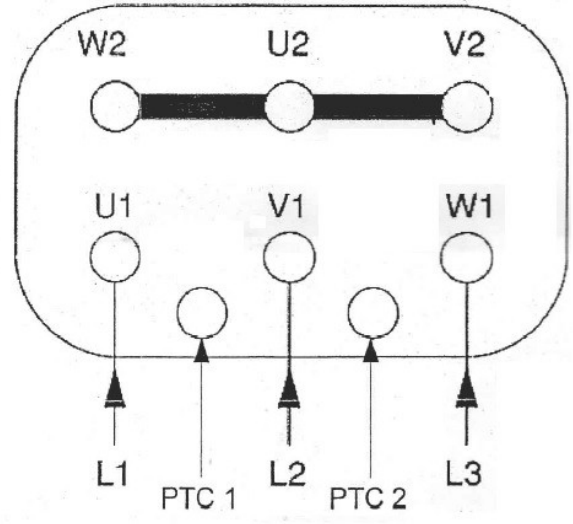

### PTC :

PTC1 ve PTC2 nolu uçlar ısı koruma (motor termistör) uçlarıdır. (P1,P2) termistör uçları kullanılmadan motor ısı koruması garanti edilmemektedir. P1-P2 uçlara 2.5V dan yüksek bir voltaj uygulanmamalıdır. 2.5V üzeri uygulamalar termistörleri ve bu kabloların geçtiği yerlerdeki motor sargılarını yakar.

### FREN :

Fren Model ERD5 voltajı 24V DC dir. 20W.

### YAĞLAMA :

M50 model monşarj makinelerde 1.0 lt mineral yağ kullanılmalıdır. İlk yağ değişimi makinenin 350 saat çalışmasına müteakip yapılması gereklidir. Sonraki değişimler 12-18 ayda bir yapılabilir. Yağ sıcaklığının 85°C ulaştığı yoğun çalışma şartlarında bu süre 6 ayda bir yapılması tavsiye edilir.

Kullanılması gereken yağ tipleri : **SHELL OMALA S2 GX 320** veya muadili

**GRAVIT**  
ELEVATOR MACHINES